



## INSTALLATION MANUAL (คู่มือการติดตั้ง) SKID PLATE (แผ่นกันแรง)

Thank you for purchasing TRD Accessories "Skid Plate" This manual explains the procedure for installation. Please carefully read this manual before installation to ensure correct installation.

บริษัทฯ ขอขอบคุณที่ท่านได้ให้ความไว้วางใจ เลือกใช้ผลิตภัณฑ์ อุปกรณ์ตกแต่ง ที่อาร์ดี "แผ่นกันแรง" และเพื่อให้วิธีติดตั้งเป็นไปอย่างถูกต้อง กรุณาศึกษาคู่มือนี้ก่อนการติดตั้ง

PART NUMBER	MODEL	Type	Year	Remark
TA301 - 0K001	Hilux		2015	For 2x4 and 4x4

Component parts (ชิ้นส่วนที่ใช้ในการติดตั้ง)

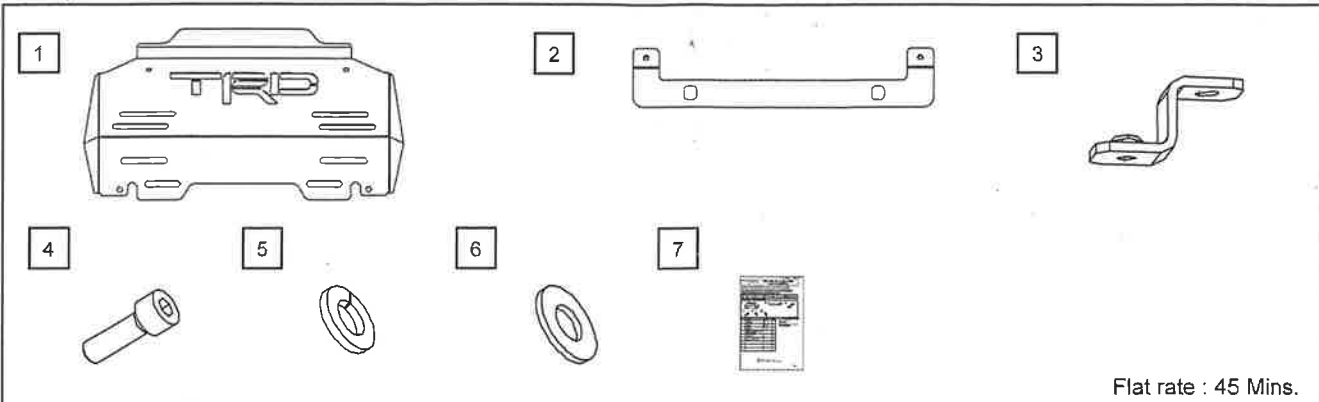

Flat rate : 45 Mins.

No.	Part Name	Part No	Q'ty
1	Skid plate แผ่นกันแรง	R20145AN	1
2	Bracket A แบ็คเก็ต A	MNF06V	1
3	Bracket B แบ็คเก็ต B	MNF06V	2
4	Socket Head Cap M8x1.25x25 หัวจม M8x1.25x25		4
5	Spring Washer M8 แหวนสปริง M8		4
6	Steel Washer M8 ODØ18 / IDØ8.5 / T1.2 แหวนรอง M8 ODØ18 / IDØ8.5 / T1.2		4
7	Installation manual คู่มือการติดตั้ง		1

Required tools (เครื่องมือที่ใช้ในการติดตั้ง)

1. Socket wrench (No.12)  
ประแจ เบอร์ 12
2. Screwdriver (Hexagonal Head No.5)  
ไขควงหกเหลี่ยม เบอร์ 5

## Installation Method

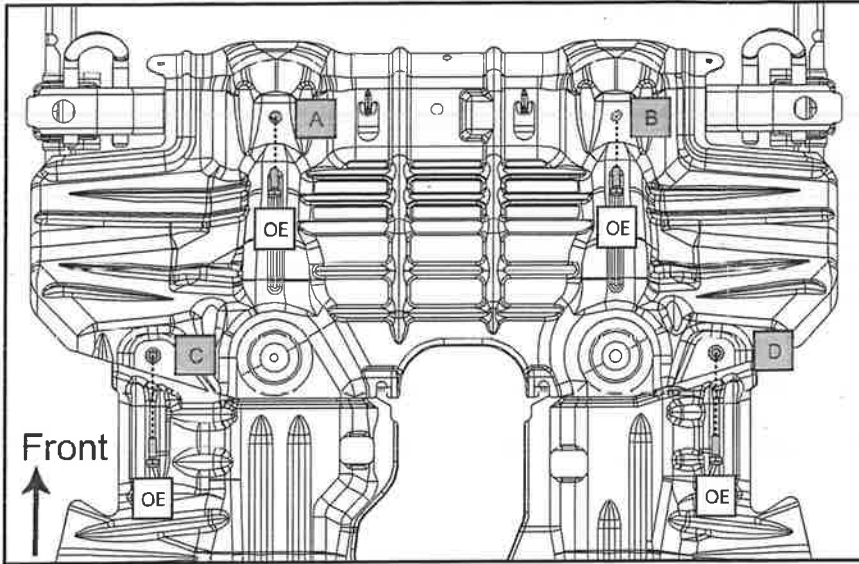

1. Remove Original bolt (M6) by Socket wrench No.10 at both position A and B  
Then remove Original bolt (M8) by Socket wrench No.12 at both position C and D

ถอดโบลต์เดิม M6 โดยใช้ประแจเบอร์ 10  
ขันโบลต์ทอก ที่ตำแหน่ง A และ B  
ถอดโบลต์เดิม M8 โดยใช้ประแจเบอร์ 12  
ขันโบลต์ทอก ที่ตำแหน่ง C และ D

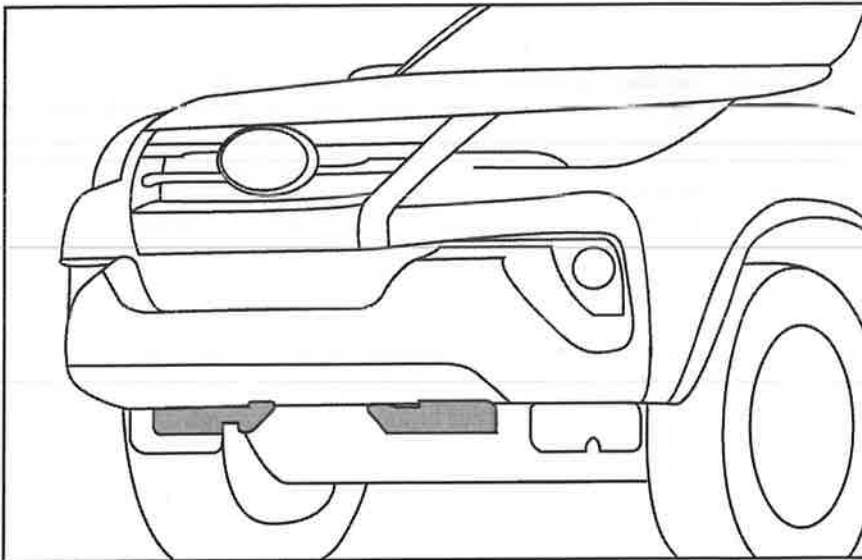

In case of Fortuner Model please release front air spatter reference picture as show on the left.

ในกรณีที่เป็นรุ่น Fortuner ให้ถอดแผ่นบังลม  
ด้านหน้าออก ในตำแหน่งดังภาพ

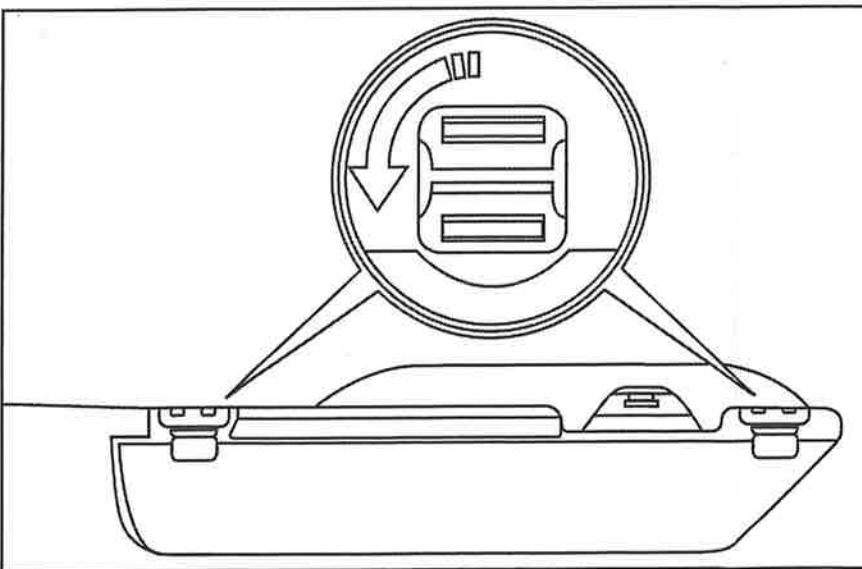

Clip release direction following reference picture (Rotate Overclock wise)

ทิศทางกรปลดคลิป เป็นตามดังภาพ  
(หมุนทวนเข็มนาฬิกา)

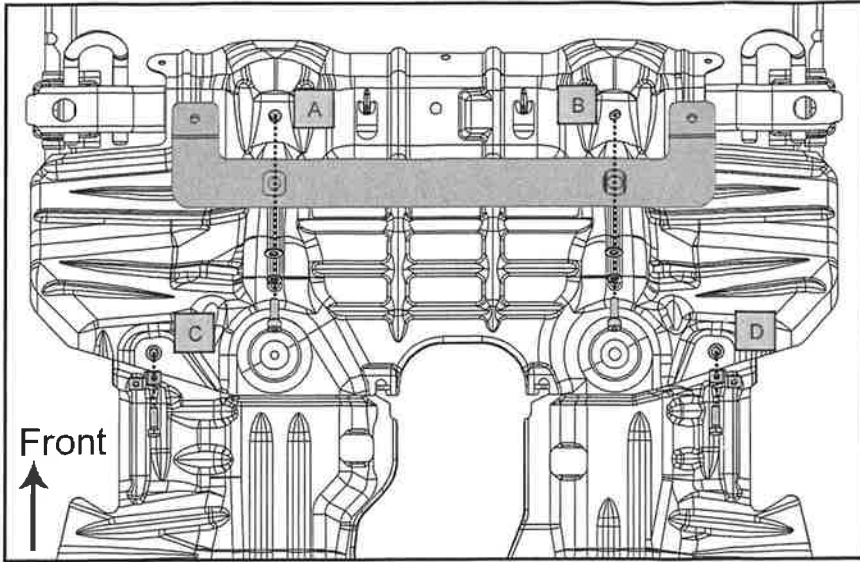

2. Intall Bracket A (No.2) with Original bolt M6 at bolt position A and B Then tighten bolt to fix the bracket. (Torgue 28 N.m.)  
 Install Bracket B (No.3) with Original bolt M8 at bolt position C and D  
 Then tighten bolt to fix the bracket. (Torgue 28 N.m.)

ติดตั้งแบล็คเก็ต A (No.2) โดยใช้โบลท์เดิม M6 ยึดกับแบล็คเก็ตที่ตำแหน่ง A และ B โดยขันโบลท์ให้แน่น (ทอร์ค 28 นิวตันเมตร)  
 ติดตั้งแบล็คเก็ต B (No.3) โดยใช้โบลท์เดิม M8 ยึดกับแบล็คเก็ตที่ตำแหน่ง C และ D โดยขันโบลท์ให้แน่น (ทอร์ค 28 นิวตันเมตร)

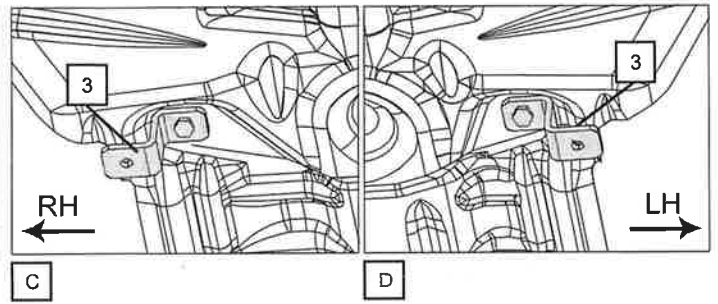
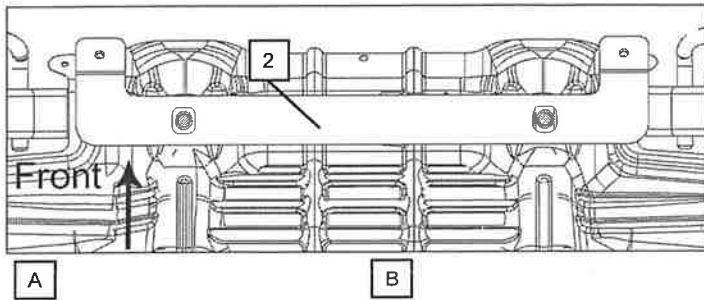

Installation Method

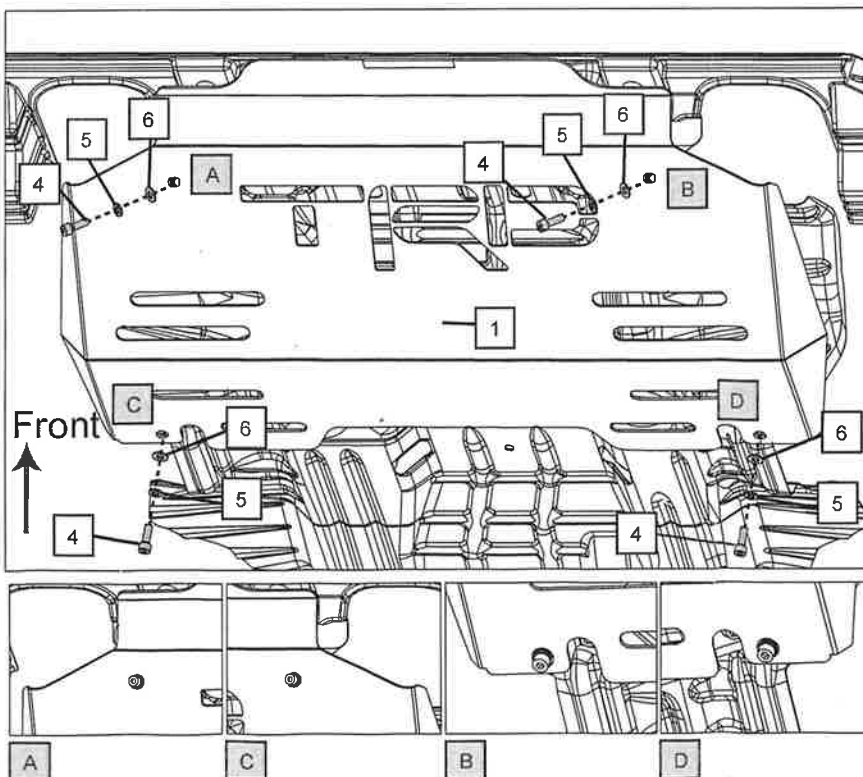

3. Place skid plate (No.1) at the area will be install.

วางแผ่นกันแครง (No.1) ตรงพื้นที่ ที่จะติดตั้ง

4.Install Bolt M8 (No.4), Spring washer (No.5) and Steel washer (No.6) to all position A,B,C and D

ติดตั้งโบลท์ M8 (No.4), แหวนสปริง M8 (No.5) และแหวนรอง M8 (No.6) ที่ตำแหน่ง A,B,C และ D

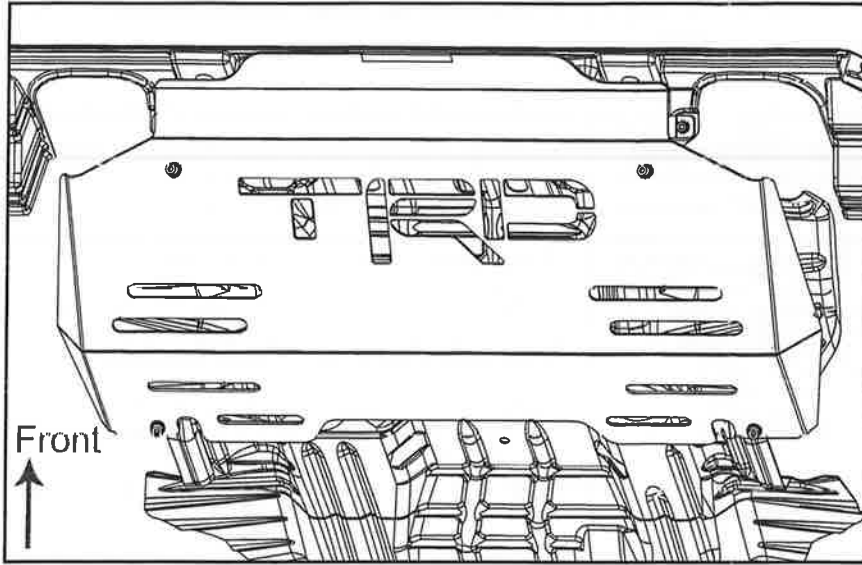

5. Fully tightening Original bolt at the Bracket all position. (Torgue 12.9 N.m.)

ขันโบลที่ยึดกับแบล็คเก็ตให้แน่น  
(ทอร์ค 28 นิวตันเมตร)

#### CHECKING AFTER INSTALLATION

Please re-check all bolt already full tightening.

ตรวจเช็คความเรียบร้อย และตรวจเช็คการขันโบลที่ให้แน่นทุกจุดอีกครั้ง